

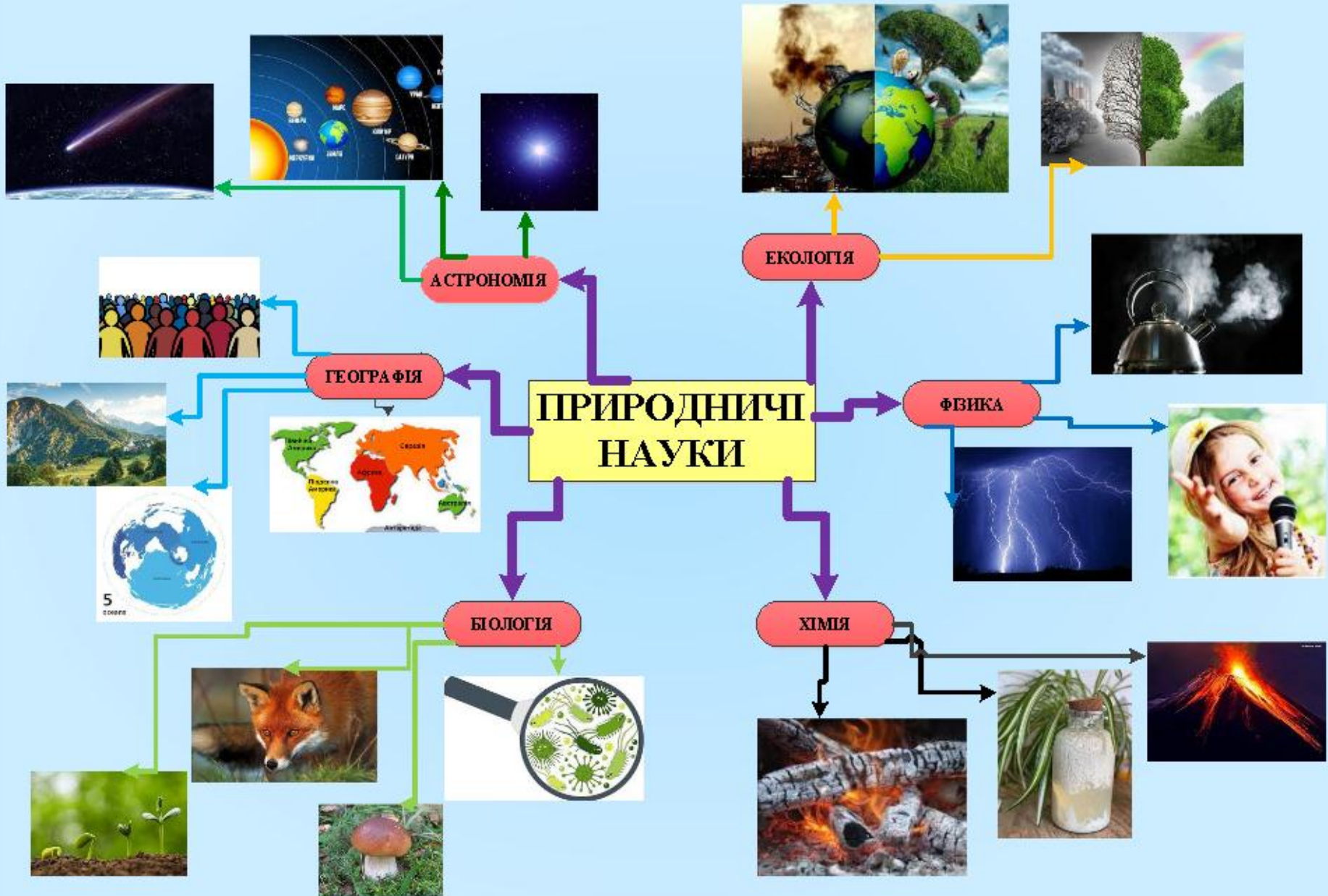

ТИЖДЕНЬ ПРИРОДНИЧИХ

НАУК





Вітаміни

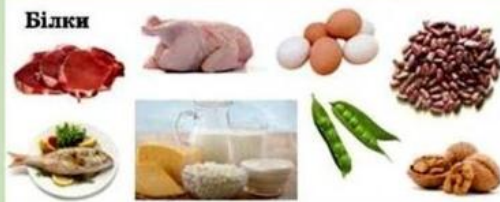
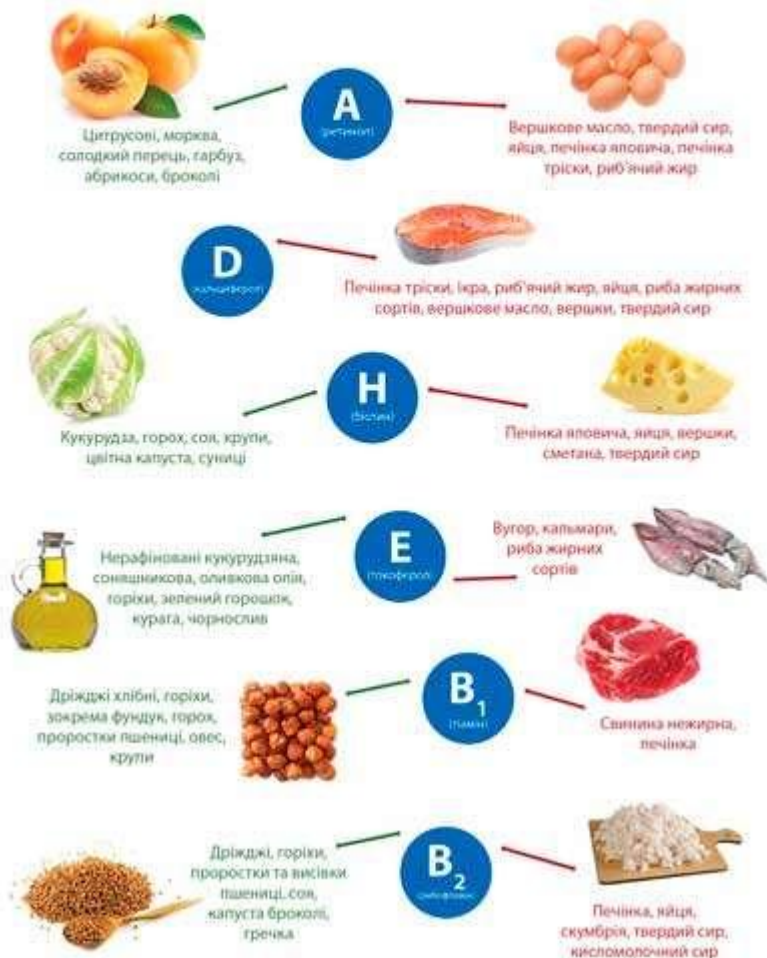

Забезпечують організм будівельним матеріалом для клітин



Основне джерело енергії для організму; сприяють кращій роботі серця, м'язів, мозку



Забезпечують організм енергією

Принцип раціонального харчування - помірність, різноманітність і збалансованість.



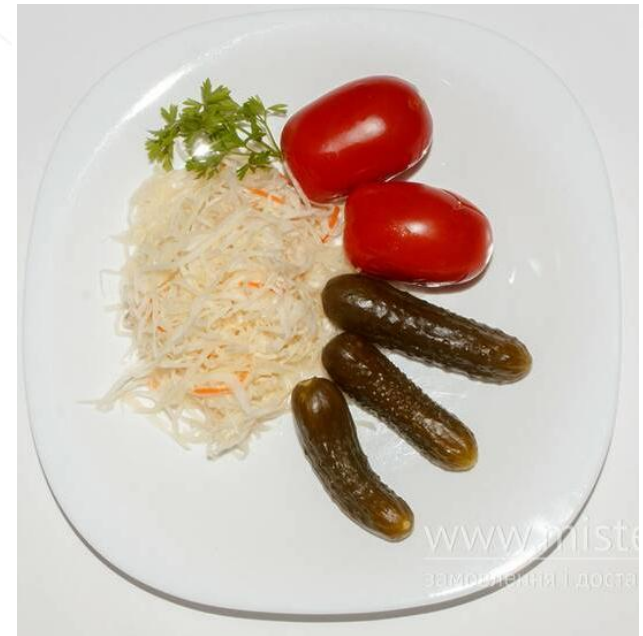
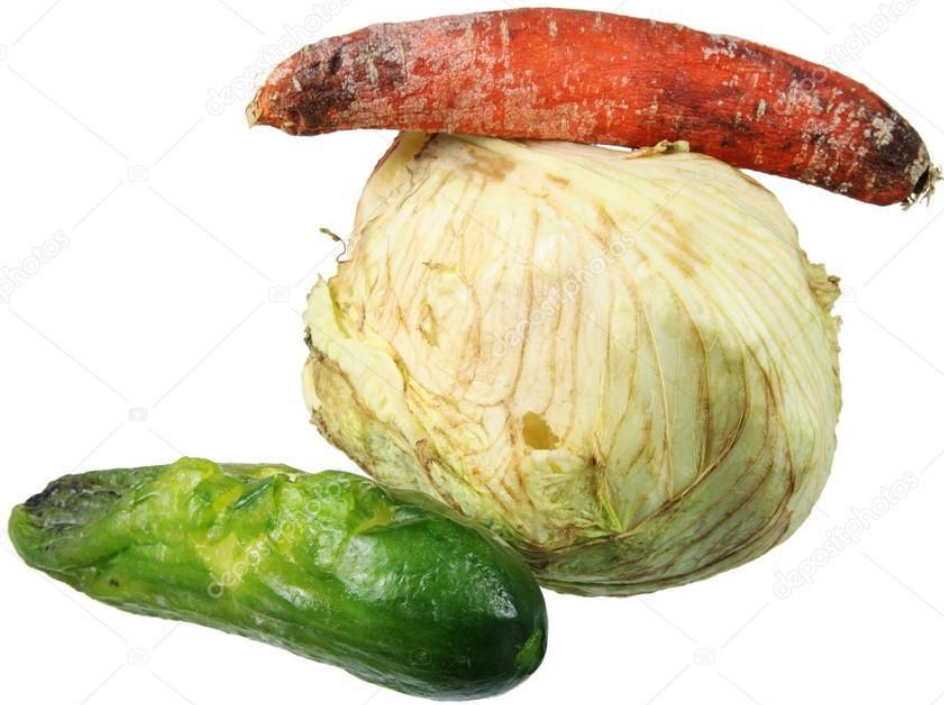





Рис. 161. Показники прохідності автомобіля.







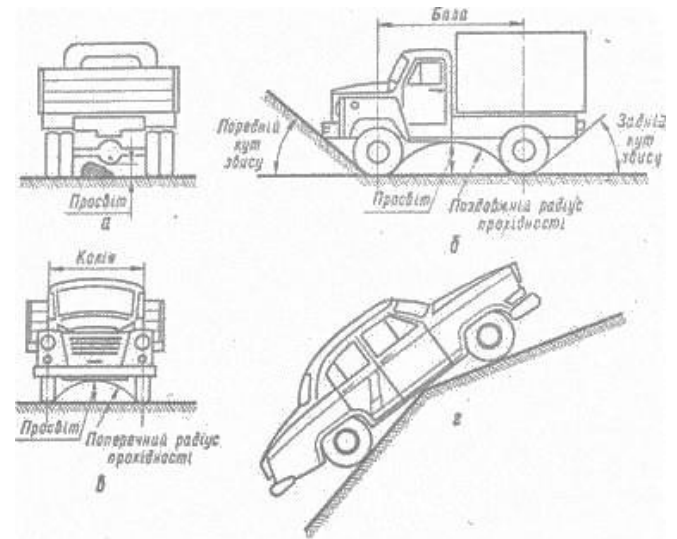
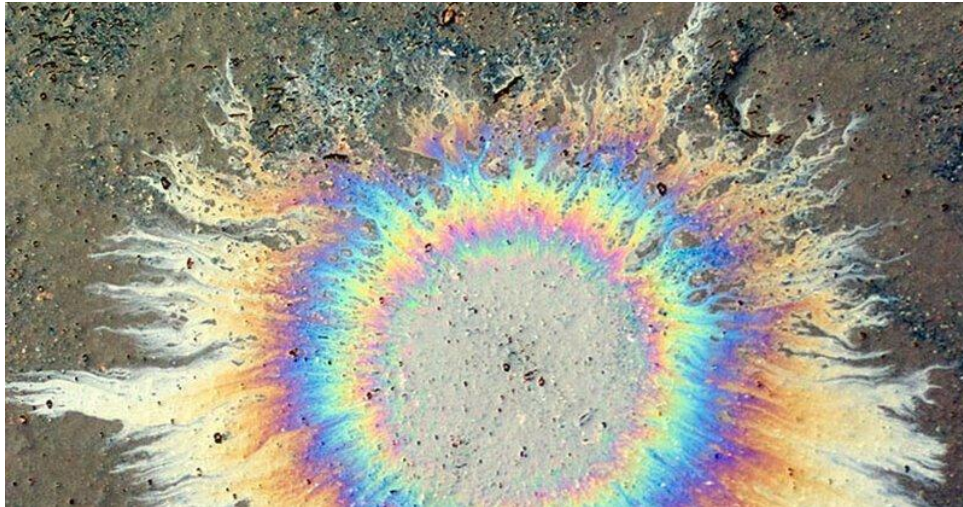
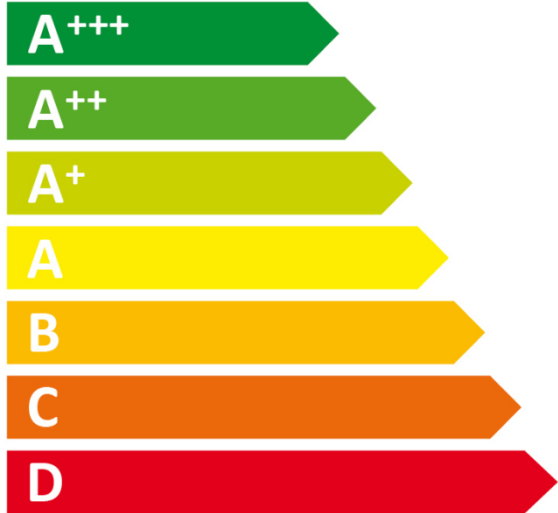



Географія електроенергетики

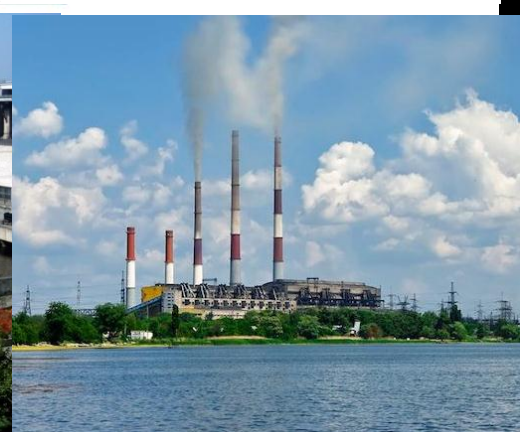
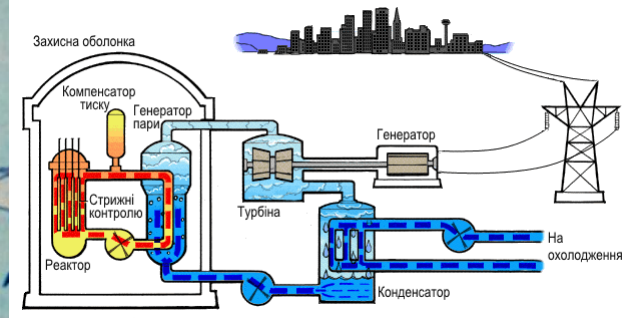
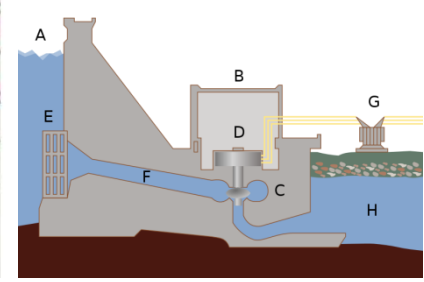
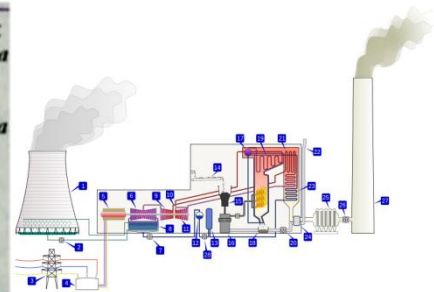

ОЛІЙНІ КУЛЬТУРИ СВІТУ

Масштаб 1:165 000 000



Соняшник



Олив

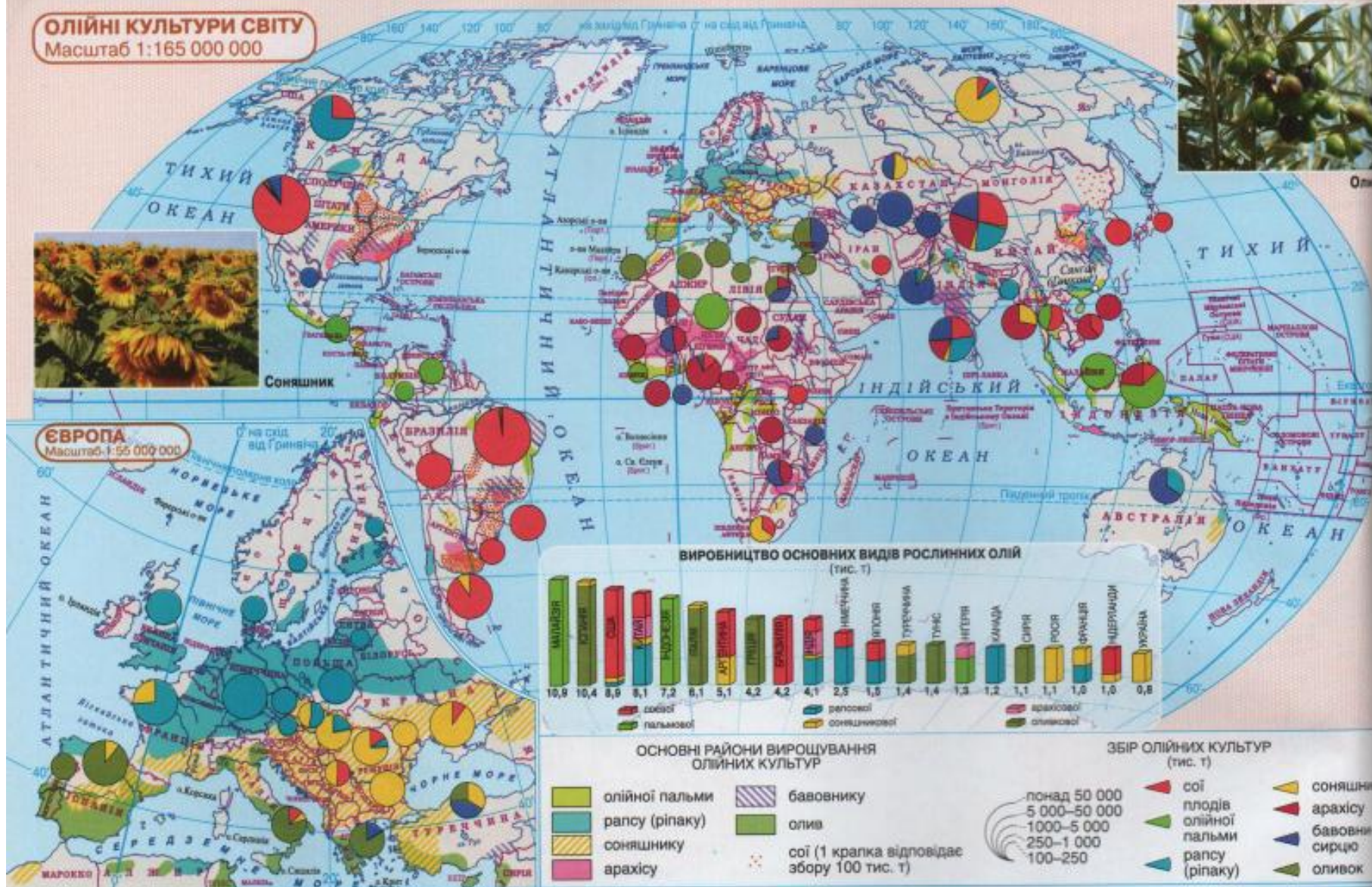

ЄВРОПА

Масштаб 1:55 000 000



ТВАРИНИЦТВО СВІТУ

Масштаб 1:165 000 000

ВИРОБИЦТВО М'ЯСА (МЛН Т)

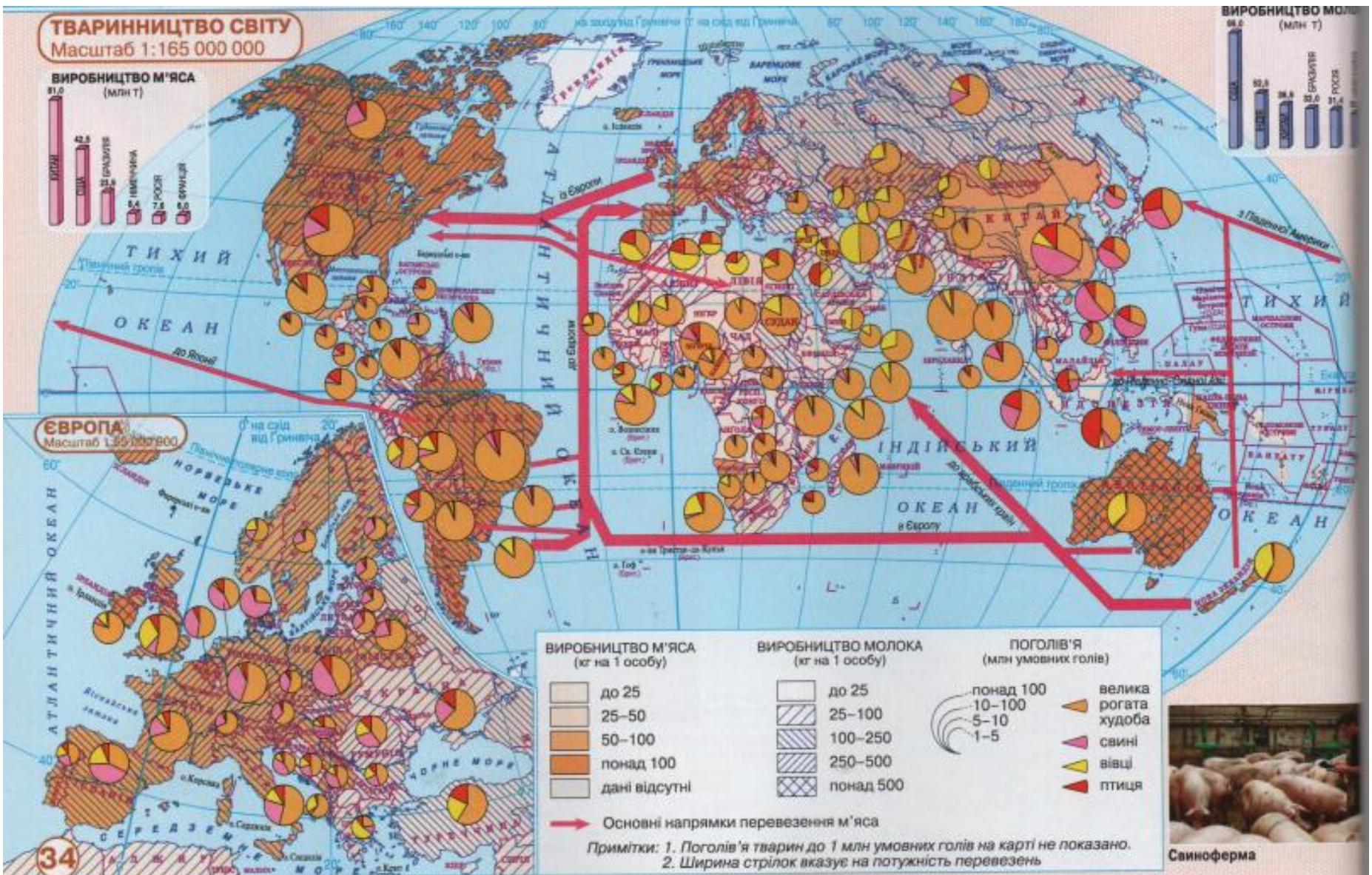

Свиноферма

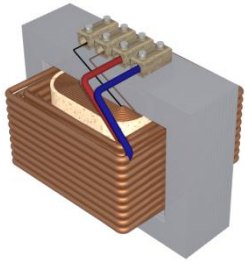

Схеми електричних кіл

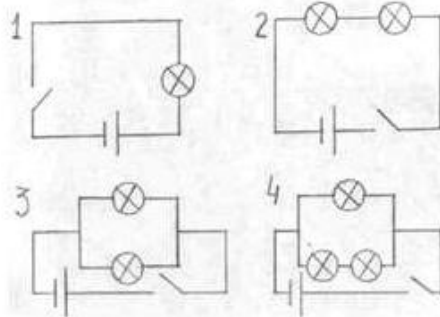

Зображення	Умове позначення	Зображення	Умове позначення

 Резистор	 Реостат
 Плавкий запобіжник	 Нагрівальний елемент
 Котушка дротяна	 Електромагніт
 Амперметр	 Вольтметр
 Гальванометр	 Ватметр
 Лампа розжарювання	 Електродвигун постійного струму
 Електричний дзвінок	 Гучномовець



